

ERGOLINE® Light

HMV-Nr.: 26.11.03.0001

Bestellung Kostenvoranschlag

Name des Bestellers

Firma

Kommission/Patientenname

Ihre Bestell-Nr.

Datum

Unterschrift/Firmenstempel



ERGOLINE Sitz- und Rückeneinheit in CARBON-Ausführung

- ▶ extra leichte Ausführung für aktive Kinder und Jugendliche
- ▶ anatomische Grundpolsterung im Sandwichverfahren
- ▶ integrierte Rumpfführungspellotten
- ▶ gerade oder gerundete Ausführungen der Rückeneinheit
- ▶ zahlreiche Optionen verfügbar

Patientendaten

Name des Patienten

Geburtsdatum

männlich weiblich

Diagnose

Adresse des Patienten

Med./Therap. Einrichtung

Name des Arztes

Name des Therapeuten

Krankenkasse

- | | |
|---|---|
| <input type="checkbox"/> Verordnung liegt bei | <input type="checkbox"/> Verordnung folgt |
| <input type="checkbox"/> Therapeutischer Erhebungsbogen liegt bei | <input type="checkbox"/> Therapeutischer Erhebungsbogen folgt |
| <input type="checkbox"/> Digitalfotos liegen vor | <input type="checkbox"/> Digitalfotos folgen |

Einverständniserklärung der/des Erziehungsberechtigten zur Erstellung und Verwendung im Rahmen der zu entwickelnden Versorgung wird gegeben

Datum

Unterschrift

Medizinprodukte-Berater der interco GmbH

Medizinprodukte-Berater im Sanitätshaus

Sanitätshaus / Firmenstempel

Per Fax an: +49 (0) 2243/8807-29

Per Mail an: info@interco.gmbh

Individuelle Maße

Bitte kreuzen Sie an: Patientenmaße Fertigungsmaße

Bitte tragen Sie die notwendigen Maße ein:

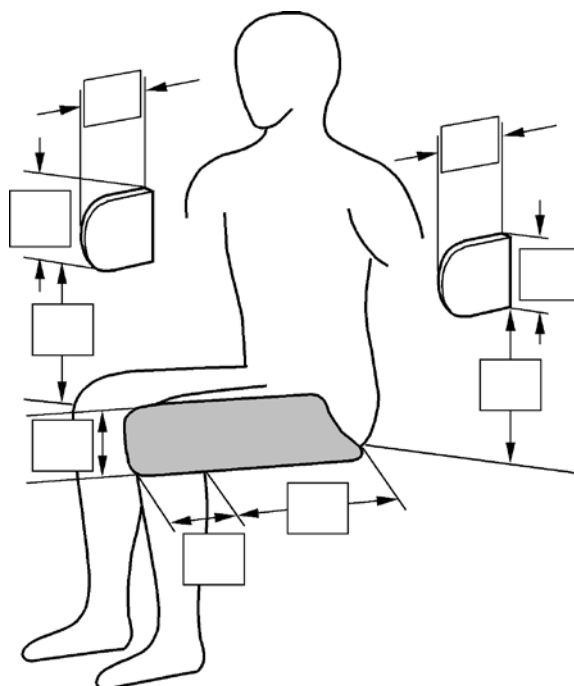
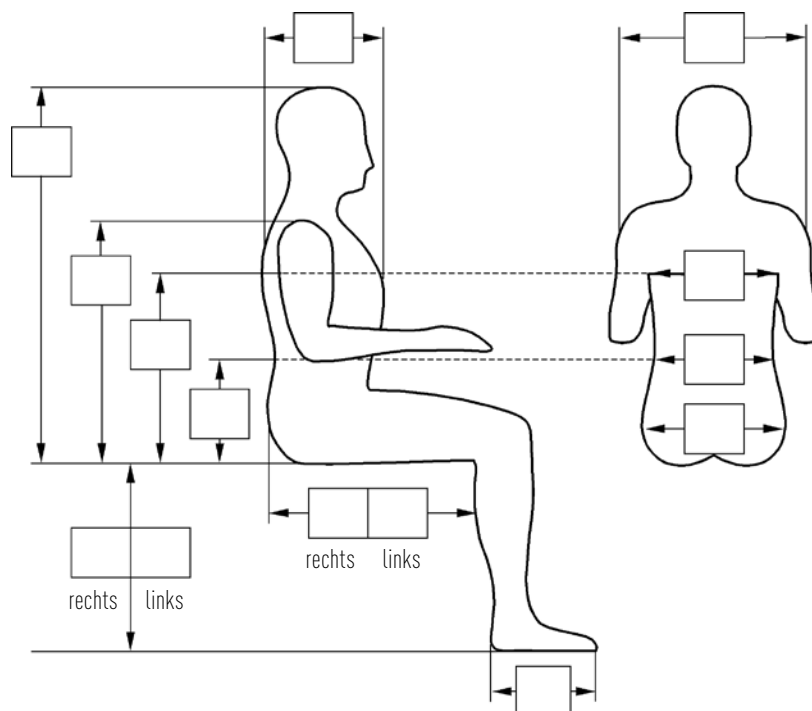

Per Fax an: +49 (0) 2243/8807-29

Per Mail an: info@interco.gmbh

Individuelle Maße

Bitte tragen Sie die notwendigen Maße ein:

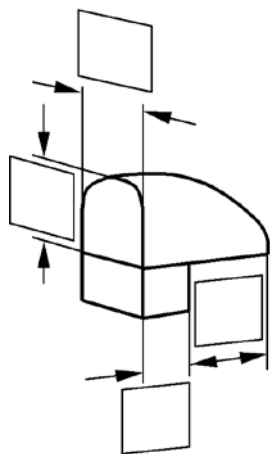

Abduktionskeil

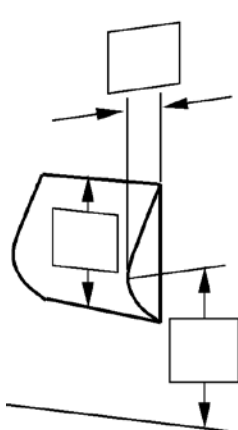

LWS-Anstützung

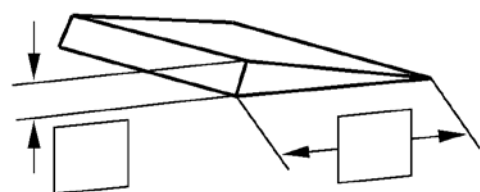

Sitzkeil

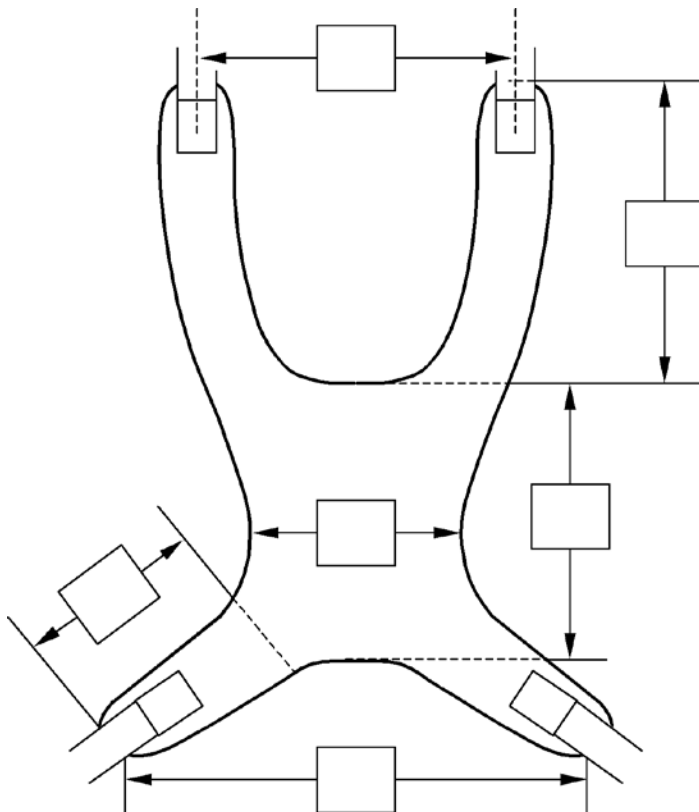

Brustschulterpelotte

Zur Bearbeitung einer ERGOLINE werden zusätzlich folgende Angaben benötigt:

Rollstuhlmodell

Sitzbreite Rollstuhl

Sitztiefe Rollstuhl

Rückenhöhe Rollstuhl

Max. Außenbreite der Sitzschale

Max. Rückenlänge der Sitzschale

Stoffbezug

Bitte tragen Sie hier die gewünschte **Stoffkombination** entsprechend unserer Broschüre **STOFFMUSTER** ein:

Per Fax an: +49 (0) 2243/8807-29

Per Mail an: info@interco.gmbh

Art.-Nr.	Artikelbezeichnung Artikelbeschreibung Optionen	EH	Preis *	Anzahl
----------	---	----	---------	--------

Grundkonfiguration

35003	ERGOLINE-LIGHT Sitzeinheit in CARBON-Ausführung inklusive anatomischer Anformung der Sitzpolsterung, ohne Bezug	ST	834,10 €	<input type="text"/>
36003-g	ERGOLINE-LIGHT Rückeneinheit in CARBON-Ausführung - gerade Ausführung inklusive anatomischer Anformung der Rückenpolsterung und integrierten Rumpfführungspelotten, ohne Bezug	ST	953,40 €	<input type="text"/>
36003-r	ERGOLINE-LIGHT Rückeneinheit in CARBON-Ausführung - gerundete Ausführung inklusive anatomischer Anformung der Rückenpolsterung und integrierten Rumpfführungspelotten, ohne Bezug	ST	953,40 €	<input type="text"/>
40202	ERGOLINE LIGHT Rückenscharnier zur Verbindung der Sitz- und Rückeneinheit	ST	63,60 €	<input type="text"/>
40201	ERGOLINE LIGHT Befestigungsgurt mit Umlenkrolle mit Kunststoffschnalle und Klettgurten	ST	51,30 €	<input type="text"/>
41035	Schlitze für Begurtung einarbeiten	SA	75,80 €	<input type="text"/>

Polsterung

34600	Mehrpriis für Polsterung mit einer Soft-Orthese einteilig nur für Sitz	ST	444,90 €	<input type="text"/>
34601	Mehrpriis für Polsterung mit einer Soft-Orthese einteilig nur für Rücken	ST	444,90 €	<input type="text"/>

Bezüge

60073	Anti-Dekubitus-Bezug für ERGOLINE LIGHT Sitzeinheit ohne integrierten Körperabdruck komplett	ST	301,10 €	<input type="text"/>
60063	Anti-Dekubitus-Bezug für ERGOLINE LIGHT Rückeneinheit inklusive Aussenschale in Stoff-Ausführung	ST	294,40 €	<input type="text"/>
60074	Anti-Dekubitus-Bezug für ERGOLINE LIGHT Sitzeinheit mit integriertem Körperabdruck komplett	ST	358,00 €	<input type="text"/>
60064	Anti-Dekubitus-Bezug für ERGOLINE LIGHT Rückeneinheit inklusive Aussenschale in Stoff-Ausführung	ST	379,10 €	<input type="text"/>
60068	Anti-Dekubitus-Bezug für ERGOLINE LIGHT Sitzeinheit ohne integrierten Körperabdruck,	ST	323,40 €	<input type="text"/>
60069	Anti-Dekubitus-Bezug für ERGOLINE LIGHT Rückeneinheit Ausführung klettbar mit sichtbarer CARBON-Aussenschale	ST	317,85 €	<input type="text"/>

Kopf

43020	Kopfstützenhalterung in gekröpfter Ausführung	ST	108,20 €	<input type="text"/>
43022	Kopfstützenhalterung in gerader Ausführung	ST	91,40 €	<input type="text"/>
43021	Kopfstützenhalterung mit Konusverstellung	ST	179,50 €	<input type="text"/>

Per Fax an: +49 (0) 2243/8807-29

Per Mail an: info@interco.gmbh

Art.-Nr.	Artikelbezeichnung Artikelbeschreibung Optionen	EH	Preis *	Anzahl
43046	Kopfstützenhalter ALULINE in fester Ausführung	ST	268,70 €	<input type="text"/>
43048	inkl. 1x Universalhalter und Aufnahmeplatte ALULINE		316,70 €	<input type="text"/>
43049	Kopfstützenhalter ALULINE in seitlich verstellbarer Ausführung mit einem Halteelement und Aufnahmeplatte, inkl. 1x Universalhalter ALULINE	ST	370,20 €	<input type="text"/>
43050	Kopfstützenhalter ALULINE mit Tiefeneinstellmöglichkeit	ST	329,00 €	<input type="text"/>
43056	Kopfstützenhalter ALULINE in fester Ausführung zur Aufnahme von	ST	298,90 €	<input type="text"/>
43058	Kopfstützen aus PU mit Kugelkopfaufnahme mit Kugelkopf sowie Aufnahmeplatte inkl. 1x Universalhalter ALULINE		345,70 €	
43023	Kopfstützentiefenverstellung	ST	81,40 €	<input type="text"/>
43010	Kopfstützenpolster Standard mit Bezug in Kunstleder schwarz	ST	141,60 €	<input type="text"/>
	<input type="checkbox"/> Gr. 0			
	<input type="checkbox"/> Gr. 1			
	<input type="checkbox"/> Gr. 2			
43011	Kopfstützenpolster Muschelform mit Bezug in Kunstleder schwarz	ST	141,60 €	<input type="text"/>
	<input type="checkbox"/> Gr. 0			
	<input type="checkbox"/> Gr. 1			
	<input type="checkbox"/> Gr. 2			
43015	Kopfstützenbezug Stoff für Kopfstütze Standard- oder Muschelform zusätzlich zum Kunstleder-Bezug, leicht abnehmbar über Reißverschluss	ST	73,60 €	<input type="text"/>
43016	Echtfellbezug Kopfstütze (zusätzlich zum Kunstlederbezug)	ST	100,40 €	<input type="text"/>
43017	Kopfstützenpolster mit lateralen Führungen aus PU mit Kugelkopfaufnahme	ST	226,37 €	<input type="text"/>
	<input type="checkbox"/> Gr. 1			
	<input type="checkbox"/> Gr. 2			
43018	Kopfstützenpolster in Muschelform aus PU mit Kugelkopfaufnahme	ST	226,40 €	<input type="text"/>
	<input type="checkbox"/> Gr. 1			
	<input type="checkbox"/> Gr. 2			
	<input type="checkbox"/> Gr. 3			



Oberkörper

44300	LWS Anstützung integriert	ST	71,40 €	<input type="text"/>
44301	LWS-Anstützung klettbar ohne Bezug	ST	95,90 €	<input type="text"/>
44302	Bezug für LWS-Anstützung klettbar	ST	53,50 €	<input type="text"/>
44110u	Brustgurt mit Umlenkrolle	ST	89,20 €	<input type="text"/>
	<input type="checkbox"/> in Kunstleder			
	<input type="checkbox"/> in Neopren			
44114	Brustgurt einfache Ausführung (klettbar)	ST	137,20 €	<input type="text"/>
	<input type="checkbox"/> in Kunstleder			
	<input type="checkbox"/> in Neopren			
44115	Brustgurt mit Überschlaglasche	ST	155,00 €	<input type="text"/>
	<input type="checkbox"/> in Kunstleder			
	<input type="checkbox"/> in Neopren			

Per Fax an: +49 (0) 2243/8807-29

Per Mail an: info@interco.gmbh

Art.-Nr.	Artikelbezeichnung Artikelbeschreibung Optionen	EH	Preis *	Anzahl		
47130	Brustschulterpelotte Standard RV mit Steckverschluss 25 mm, festgenähten Gurten an den Schultern und Reißverschluss in der Mitte (inkl. Klappschnalle mit Befestigungslasche zur Montage an Sitzschalen)	<input type="checkbox"/> für Jungen <input type="checkbox"/> für Mädchen ----- <input type="checkbox"/> Gr. 1 <input type="checkbox"/> Gr. 2 <input type="checkbox"/> Gr. 3 <input type="checkbox"/> Gr. 4	<input type="checkbox"/> Abstandsgewirke <input type="checkbox"/> Kunstleder <input type="checkbox"/> Neopren	ST 214,10 € 189,60 € 281,00 €	<input type="text"/>	
47131	Brustschulterpelotte VARIO mit Drehverschluss im Becken und Steckverschlüssen an den oberen Schultergurten (inkl. Klappschnalle mit Befestigungslasche zur Montage an Sitzschalen)	<input type="checkbox"/> für Jungen <input type="checkbox"/> für Mädchen ----- <input type="checkbox"/> Gr. 1 <input type="checkbox"/> Gr. 2 <input type="checkbox"/> Gr. 3 <input type="checkbox"/> Gr. 4	<input type="checkbox"/> Abstandsgewirke <input type="checkbox"/> Kunstleder <input type="checkbox"/> Neopren	ST 220,80 € 196,30 € 281,00 €	<input type="text"/>	
47132	Brustschulterpelotte ABNEHMBAR mit abnehmbaren oberen Gurten mit Steckverschluss und Steckverschlüssen im Becken	<input type="checkbox"/> für Jungen <input type="checkbox"/> für Mädchen ----- <input type="checkbox"/> Gr. 1 <input type="checkbox"/> Gr. 2 <input type="checkbox"/> Gr. 3 <input type="checkbox"/> Gr. 4	<input type="checkbox"/> Abstandsgewirke <input type="checkbox"/> Kunstleder <input type="checkbox"/> Neopren	ST 214,10 € 196,30 € 281,00 €	<input type="text"/>	
47133	Brustschulterpelotte Standard mit Steckverschluss 25 mm und festgenähten Gurten an den Schultern (inkl. Klappschnalle mit Befestigungslasche zur Montage an Sitzschalen)	<input type="checkbox"/> für Jungen <input type="checkbox"/> für Mädchen ----- <input type="checkbox"/> Gr. 1 <input type="checkbox"/> Gr. 2 <input type="checkbox"/> Gr. 3 <input type="checkbox"/> Gr. 4	<input type="checkbox"/> Abstandsgewirke <input type="checkbox"/> Kunstleder <input type="checkbox"/> Neopren	ST 209,60 € 161,70 € 267,60 €	<input type="text"/>	
47200	Gurtführungsbleche (inkl. Klappschnalle zur Aufnahme der Gurte) zur Montage an Schalenrändern, zwecks Führung der oberen Schultergurte und Möglichkeit der stufenlosen Höheneinstellung			SA	65,80 €	<input type="text"/>



Obere Extremitäten

42028	Armauflagen CARBON höhenverstellbar über Schlitze verstellbar inkl. Armpolster (nur in Verbindung mit Adduktionsführungen)			PA	437,14 €	<input type="text"/>
-------	--	--	--	----	----------	----------------------



Becken

44045	ERGOLINE LIGHT Adduktionsführungen aus Carbon			ST	194,00 €	<input type="text"/>
44010	Abduktionskeil ohne Bezug verstellbar und aufsteckbar			ST	170,60 €	<input type="text"/>
44011	Abduktionskeil abklappbar ohne Bezug			ST	248,70 €	<input type="text"/>
44020	Abduktionskeil integriert inkl. Bezug			ST	94,80 €	<input type="text"/>
44025	Bezug für Abduktionskeil			ST	49,10 €	<input type="text"/>

Per Fax an: +49 (0) 2243/8807-29

Per Mail an: info@interco.gmbh

Art.-Nr.	Artikelbezeichnung Artikelbeschreibung Optionen	EH	Preis *	Anzahl
44170u 44170u	Becken-Sicherheitsgurt mit Umlenkrolle	<input type="checkbox"/> in Kunstleder schwarz <input type="checkbox"/> in Neopren	ST 90,30 €	<input type="text"/>
44175-1	Becken-Sicherheitsgurt Gr. 1 mit Neopren-Polster und kleinem Kunststoff-Pressverschluss in 2-Punkt-Ausführung mit einem Zug		ST 179,50 €	<input type="text"/>
44175-2 44175-3	Becken-Sicherheitsgurt mit Neopren-Polster und großem Pressverschluss in 2-Punkt-Ausführung mit einem Zug	<input type="checkbox"/> Gr. 2 <input type="checkbox"/> Gr. 3	ST 179,50 €	<input type="text"/>
44176-1	Becken-Sicherheitsgurt Gr. 1 mit Neopren-Polster und kleinem Kunststoff-Pressverschluss in 4-Punkt-Ausführung mit einem Zug		ST 190,70 €	<input type="text"/>
44176-2 44176-3	Becken-Sicherheitsgurt mit Neopren-Polster und großem Pressverschluss in 4-Punkt-Ausführung mit einem Zug	<input type="checkbox"/> Gr. 2 <input type="checkbox"/> Gr. 3	ST 190,70 €	<input type="text"/>
44177	Becken-Sicherheitsgurt mit Neopren-Polster in 2-Punkt Ausführung mit zwei Zügen	<input type="checkbox"/> Gr. 1 <input type="checkbox"/> Gr. 2 <input type="checkbox"/> Gr. 3	ST 184,00 €	<input type="text"/>
44178	Becken-Sicherheitsgurt mit Neopren-Polster in 4-Punkt Ausführung mit zwei Zügen	<input type="checkbox"/> Gr. 1 <input type="checkbox"/> Gr. 2 <input type="checkbox"/> Gr. 3	ST 195,10 €	<input type="text"/>
44046 44047 44048 44049	PELVI-LOCK 3DS Beckenretraktionsgurt mit Schnalle und Zahnriemen für Sitzschalen mit flexibler Gurtbandbefestigung	<input type="checkbox"/> Gr. XS (SB=16-24 cm) <input type="checkbox"/> Gr. S (SB=20-32 cm) <input type="checkbox"/> Gr. M (SB=30-40 cm) <input type="checkbox"/> Gr. L (SB=36-46 cm)	ST 304,40 €	<input type="text"/>
44050 44051 44052 44053	PELVI-LOCK 3DA Beckenretraktionsgurt mit verdeckter Schnalle und Zahnriemen für hohe Zugkräfte für Sitzschalen mit starrer Kunststoffbandbefestigung	<input type="checkbox"/> Gr. XS (SB=16-24 cm) <input type="checkbox"/> Gr. S (SB=20-32 cm) <input type="checkbox"/> Gr. M (SB=30-40 cm) <input type="checkbox"/> Gr. L (SB=36-46 cm)	ST 316,70 €	<input type="text"/>
44054 44055 44056 44057	PELVI-LOCK 3DAS Beckenretraktionsgurt mit verdeckter Schnalle und Zahnriemen für hohe Zugkräfte für Sitzschalen mit flexibler Gurtbandbefestigung	<input type="checkbox"/> Gr. XS (SB=16-24 cm) <input type="checkbox"/> Gr. S (SB=20-32 cm) <input type="checkbox"/> Gr. M (SB=30-40 cm) <input type="checkbox"/> Gr. L (SB=36-46 cm)	ST 316,70 €	<input type="text"/>

Per Fax an: +49 (0) 2243/8807-29

Per Mail an: info@interco.gmbh

